

# 平成23年度 磐田市民テニス大会

平成22年9月18日(日)

予選リーグ戦は1セットマッチ6-6タイブレーク セミアドバンテージ方式 ラブリバーコート

A			中山・松浦	平野・三宅	寺田・吉筋	勝	負	順位
1	中山・松浦	モグリ		6-0	6-0	2	0	1
2	平野・三宅	磐田西高	0-6		6-1	1	1	2
3	寺田・吉筋	磐田西高	0-6	1-6		0	2	3
B			近藤・高橋	前野・小野	松下・堀内	勝	負	順位
4	近藤・高橋	Wish TC		2-6	6-7	0	2	3
5	前野・小野	モグリ	6-2		3-6	1	1	2
6	松下・堀内	磐田西高	7(8)-6	6-3		2	0	1
C			吉田・小橋	高山・伊熊	脇坂・森	勝	負	順位
7	吉田・小橋	西高OB		3-6	3-6	0	2	3
8	高山・伊熊	モグリ	6-3		3-6	1	1	2
9	脇坂・森	磐田西高	6-3	6-3		2	0	1
D			大坪・安形	関・中川	永田・浅井	勝	負	順位
13	大坪・安形	国府台TC		6-1	6-1	2	0	1
14	関・中川	磐田農高	1-6		3-6	0	2	3
15	永田・浅井	磐田西高	1-6	6-3		1	1	2
E			高木・弓桁	青島・田中	岡本・鈴木	勝	負	順位
10	高木・弓桁	西高OB		6-3	6-3	2	0	1
11	青島・田中	磐田農高	3-6		1-6	0	2	3
12	岡本・鈴木	磐田西高	3-6	6-1		1	1	2
F			竹内・内藤	平田・川又	青木・中山	勝	負	順位
16	竹内・内藤	国府台TC		6-0	6-1	2	0	1
17	平田・川又	磐田農高	0-6		0-6	0	2	3
18	青木・中山	磐田西高	1-6	6-0		1	1	2
G			山田・高塚	吉田・藤原	大石・磯貝	勝	負	順位
19	山田・高塚	ZERO		6-4	6-0	2	0	1
20	吉田・藤原	モグリ	4-6		6-3	1	1	2
21	大石・磯貝	磐田西高	0-6	3-6		0	2	3
H			五十嶋・後藤	鈴木・寺田	柘植・榛葉	勝	負	順位
22	五十嶋・後藤	大日精化		6-0	6-0	2	0	1
23	鈴木・寺田	磐田西高	0-6		6-3	1	1	2
24	柘植・榛葉	磐田西高	0-6	3-6		0	2	3

勝敗数の同じペアが発生した場合、①総奪ゲーム-総失ゲームの多い方 ②総奪ゲーム数の多い方 の順です。

**決勝トーナメント 1セットマッチ6-6タイブレーク方式**

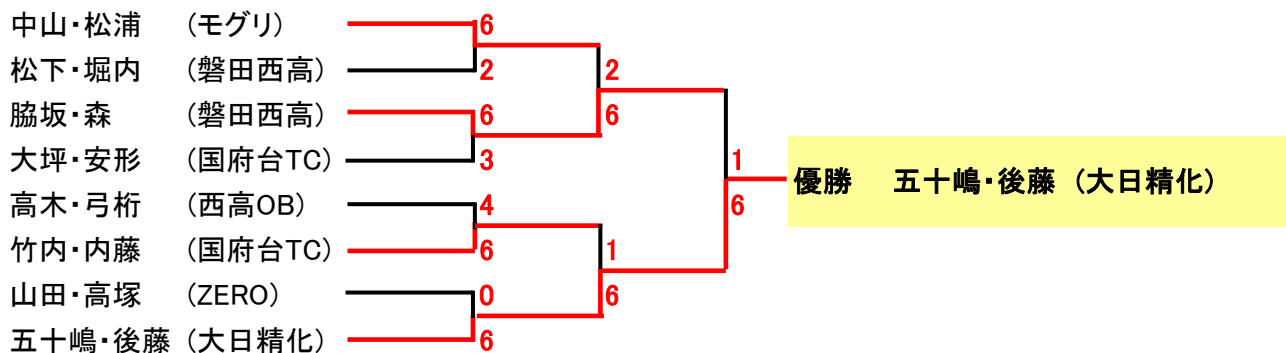

**コンソレーション 1セットマッチ6ゲーム先取(ノーアドバンテージ)**

