

第14回 春季ダブルステニス大会

開催日：平成30年5月20日(日)

(5月13日(日)延期)

男子Aクラス

リーグ戦：1セット6-6タイブレーク・セミアドバンテージ方式

A			岡村・宇野	五十嶋・牧野	井上・鳥居	大重・谷澤	勝	負	順位
1	岡村・宇野	スヌーピー		6-2	6-1	2-6	2	1	2
2	五十嶋・牧野	モグリ、NTN	2-6		3-6	3-6	0	3	4
3	井上・鳥居	Wish TC	1-6	6-3		3-6	1	2	3
4	大重・谷澤	ヤマハ発南	6-2	6-3	6-3		3	0	1

B			戸崎・井出	吉野・内村	磯部・鯉住	高橋・伊熊	勝	負	順位
5	戸崎・井出	48ポンド		6-3	6(6)-7	3-6	1	2	3
6	吉野・内村	ダブルベーグル	3-6		4-6	2-6	0	3	4
7	磯部・鯉住	NTN	7-6(6)	6-4		6-4	3	0	1
8	高橋・伊熊	モグリ	6-3	6-2	4-6		2	1	2

勝敗数が同じペアが発生した場合、①総奪ゲーム-総失ゲームの多い方 ②総奪ゲーム数の多い方 の順です。

決勝トーナメント

1セットマッチ6-6タイブレーク

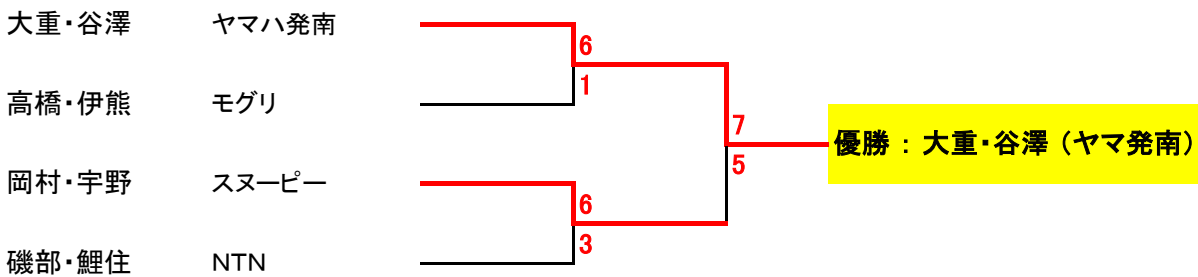

3・4位トーナメント

1セット6ゲーム先取セミアドバンテージ

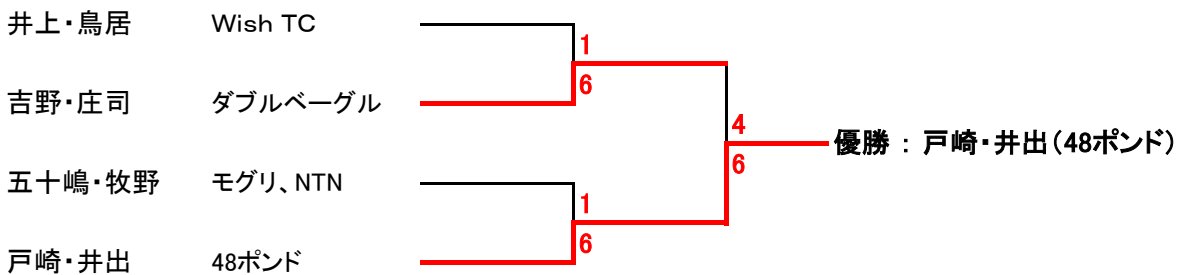

第14回 春季ダブルステニス大会

開催日：平成30年5月20日(日)

(5月13日(日)延期)

男子Bクラス

リーグ戦：1セット6-6タイブレーク・セミアドバンテージ方式

A		山本・大橋	松永・杉森	鈴木・後藤	勝	負	順位
1	松本・大橋	フリー	6-3	5-7	1	1	2
2	松永・杉森	浜松ホトニクス	3-6	6-1	1	1	1
3	鈴木・後藤	いわはまTC	7-5	1-6	1	1	3

B		乾・富松	井原・赤堀	佐々木・田仲	鈴木・金原	勝	負	順位
4	乾・富松	ヤマハ発動機	6-2	4-6		1	1	2
5	井原・赤堀	Team YKK	2-6		3-6	0	2	4
6	佐々木・田仲	浜松ホトニクス	6-4		6-3	2	0	1
7	鈴木・金原	フォルボTC		6-3	3-6	1	1	3

C		並木・岩森	中村・海野	佐久間・猪俣	勝	負	順位
8	並木・岩森	モグリ	6-3	6-3	2	0	1
9	中村・海野	フリー	3-6	6(6)-7	0	2	3
10	佐久間・猪俣	Wish TC、フリー	3-6	7-6(6)	1	1	2

D					勝	負	順位
11	門奈・神谷	坪井クラブ	6-1	6-1	2	0	1
12	早瀬・石原	Team YKK	1-6	3-6	0	2	3
13	久保・岩本	モグリ、フォルボTC	1-6	6-3	1	1	2

勝敗数が同じペアが発生した場合、①総奪ゲーム-総失ゲームの多い方 ②総奪ゲーム数の多い方 の順です。

決勝トーナメント

1セットマッチ6-6タイブレーク

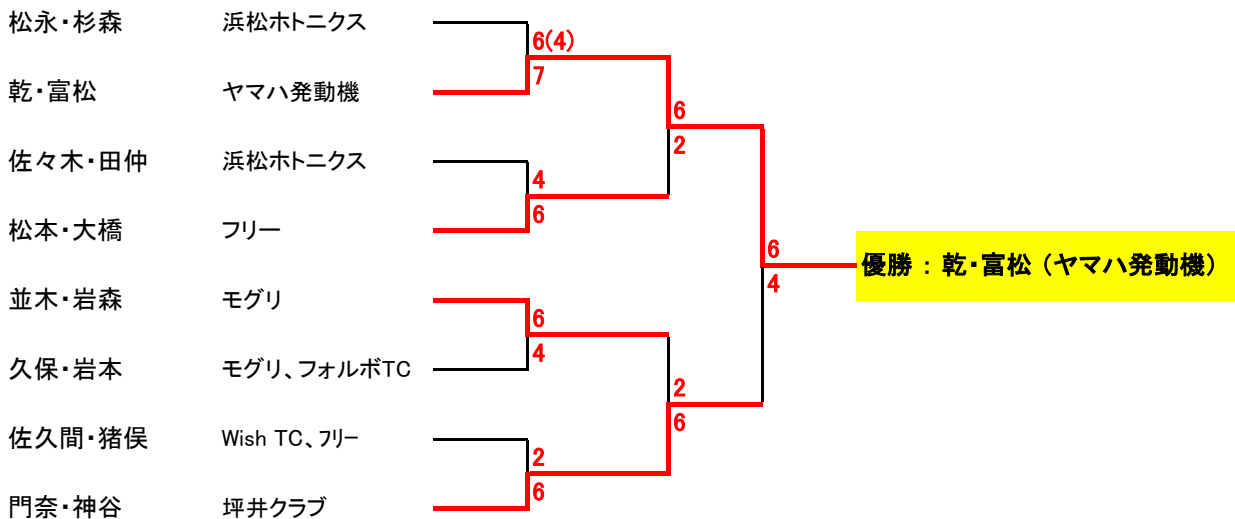

3・4位トーナメント

1セット6ゲーム先取セミアドバンテージ

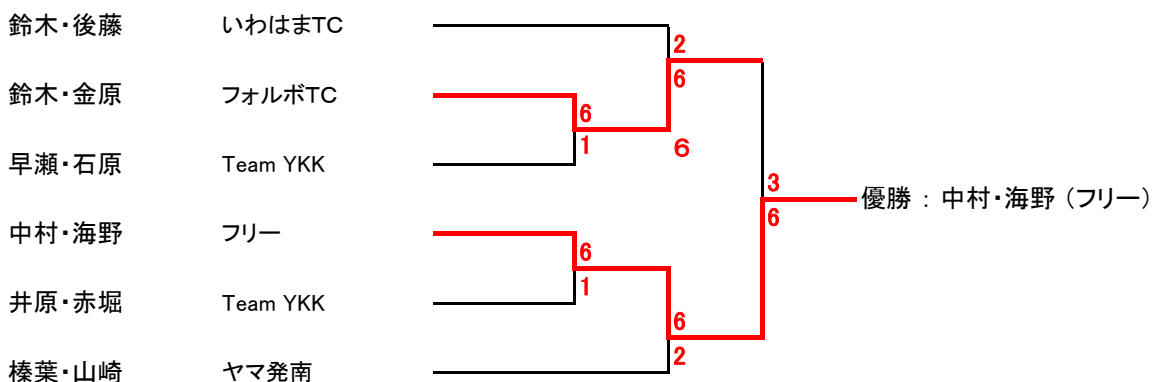

第14回 春季ダブルステニス大会

開催日：平成30年5月20日(日)

(5月13日(日)延期)

男子シニア45

総当たりリーグ戦：1セット6-6タイブレーク

A			五十嶋・牧野	清水・杉山	平野・山田	石川・濱口	勝	負	順位
1	五十嶋・牧野	モグリ、NTN		6-3	6-3	7-5	3	0	1
2	清水・杉山	塔之壇	3-6		5-7	3-6	0	3	4
3	平野・山田	国府台TC	3-6	7-5		3-6	1	2	3
4	石川・濱口	モグリ	5-7	6-3	6-3		2	1	2

優勝：五十嶋・牧野 (モグリ・NTN)

男子シニア55

総当たりリーグ戦：1セット6-6タイブレーク

B			金原・谷川	井上・柏木	榛葉・山崎	勝	負	順位
1	金原・谷川	ハッカー		6-2	6-3	2	0	1
3	井上・柏木	Team Zero	2-6		7-5	1	1	2
4	榛葉・山崎	ヤマハ発南	3-6	5-7		0	2	3

優勝：金原・谷川 (ハッカー)

勝敗数が同じペアが発生した場合、①総奪ゲーム-総失ゲームの多い方 ②総奪ゲーム数の多い方 の順です。